

ZASTOSOWANIE

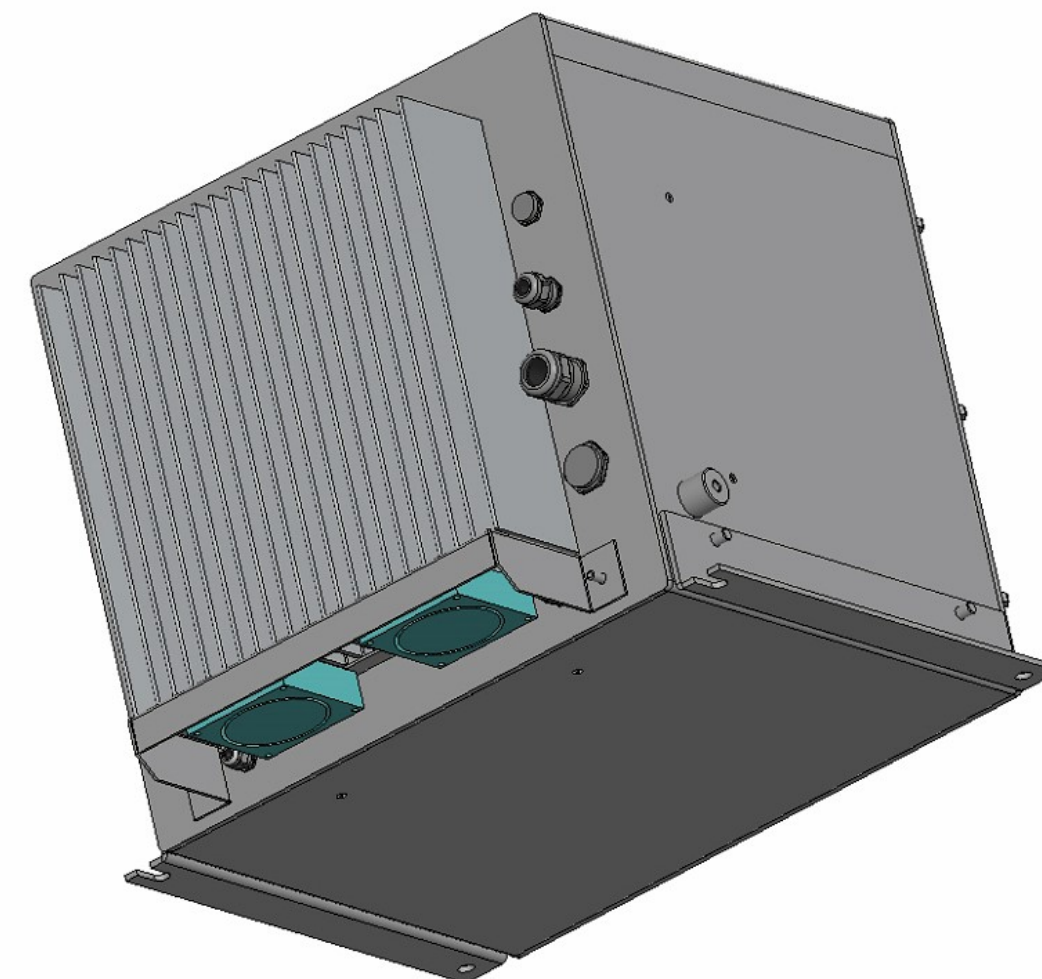

Falownik ENI-FL40/DBC jest przeznaczony do zasilania silnika sprężarki/wentylatora urządzeń w obwodach pomocniczych lokomotyw spalinowo-elektrycznych manewrowych i pokrewnych. Falownik jest zasilany wyprostowanym przez prostownik pomocniczy napięciem z prądnicy pomocniczej pojazdu. Napięcie wejściowe jest podawane z wyjścia prostownika pomocniczego lokomotywy na zaciski wejściowe mocy; wartość pobieranego prądu jest mierzona/kontrolowana czujnikiem prądowym. Kondensatory wejściowe uniezależniają napięcie w dalszych obwodach mocy od zakłóceń i chwilowych wahań. Część przetwarzająca napięcie DC na trójfazowe AC wykonana jest jako mostek trójfazowy TD wykonany na wysokoprądowych modułach dwu-tranzystorowych IGBT mocy, zabudowanych na wysokowydajnym radiatorze. Wyjściowe czujniki prądów przewodowych zabezpieczają obwody falownika AC przed przetężeniami/zwarciami w obwodach sprężarki/wentylatorów w instalacji pojazdu. Tor mocy zabudowany na radiatorze jest chłodzony strumieniem powietrzem z otoczenia wspomaganym przez dwa wentylatory zamocowane w jego dolnej części. Zabezpieczenie przed awaryjnym przekroczeniem temperatury radiatora stanowi czujnik temperatury, stan którego jest kontrolowany przez układ sterowania. Sterowanie i kontrola pracy falownika odbywa się za pomocą magistrali CAN/CAN Open.



DANE TECHNICZNE

TYP	ENI-FL40/DBC
Napięcie zasilania	580 V _{DC} 20%
Napięcie zasilania sterowania	24 V _{DC} ± 30%
Znamionowe napięcie wyjściowe	3x400 V _{DC} /50 Hz
Pulsacja napięcia wyjściowego	≤ 2%
Znamionowa moc wyjściowa	40 kVA
Maksymalny prąd obciążenia	58 A _{RMS}
Elektroniczne zabezpieczenie przed skutkami zwarcia i przeciążenia wyjścia	
Sterowanie za pomocą magistrali CAN/CAN Open	
Zakres temperatur pracy otoczenia	-30°C ÷ +40°C
Chłodzenie	wymuszone
Stopień ochrony	IP54
Wymiary gabarytowe	490 x 459 x 402 mm